

【 実技試験参考問題例 】

【 しよきゅう 】⑥

ちゅういじこう とせいひん ずめん にしたがって、じどうしゃ せんいせいひん（しーとかばー）のFR くっしょんのぶひんをつくりなさい。

Chui jiko to seihin zumen ni shitagatte , jidosha sen'i seihin (shito kaba) no FR kusshon no buhin o tukuri nasai .

このようなせいひんずめんをしようします Konoyouna seihin zumen o shiyou shimasu

FRくっしょん

FR kusshon

1

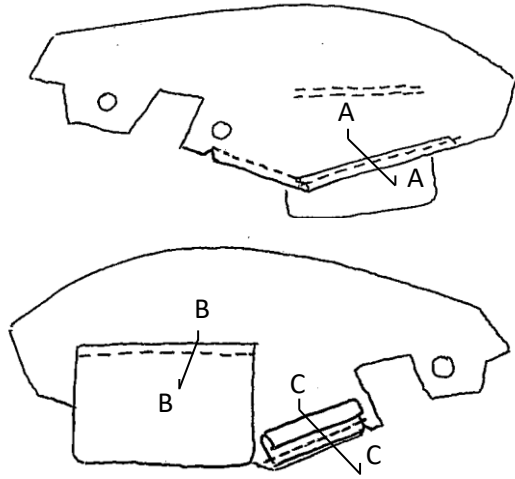

2

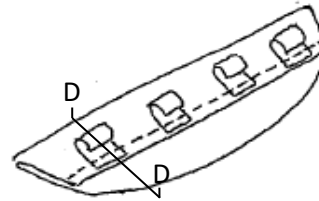

3

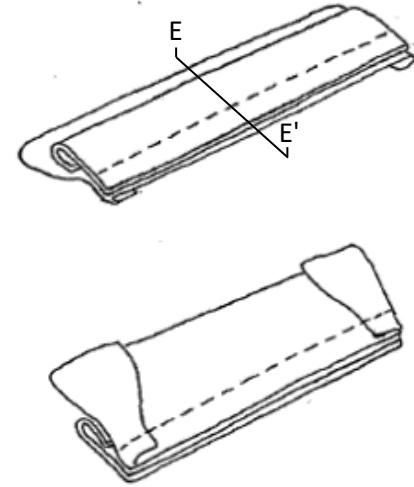

注) しじがないぬいしろは 8 ± 2 mmとします
Shiji ga nai nuishiro wa 8 ± 2 mm to shimasu

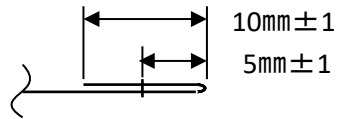

SEC AA

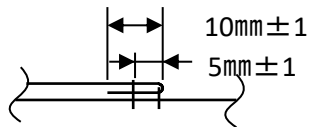

SEC BB

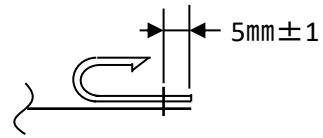

SEC CC

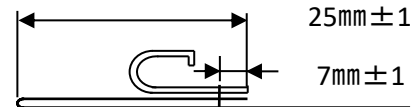

SEC DD'

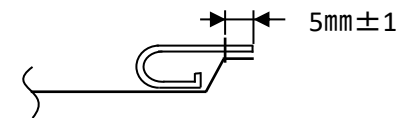









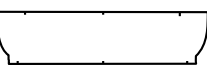

SEC EE'

このような ざいりょう を しよう します

Konoyouna zairyou o shiyou simasu

FRくっしょん

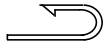
FR kusshon

1	2	3	4
			
	6	7	8
	 	 	 
9			
 			

	さいど かまち ひだり	1まい
1	Saido kamachi hidari	1 mai
	まえ まち	1まい
2	Mae machi	1 mai
	した おび	1まい
3	Shita obi	1 mai
	さいど かまち あて	1まい
4	Saido kamachi ate	1 mai

	じゅし ふっくくろ L=390	1こ
6	jushi fukku kuro L=390	1 ko
	じゅし ふっくしろ L=44	2こ
7	jushi fukku siro L=44	2 ko
	じゅし ふっくしろ L=25	2こ
8	jushi fukku siro L=25	2 ko
	じゅし ふっく L=100	1こ
9	jushi fukku L=100	1 ko

5. (1) じどうしゃ しーと ほうせい (FR しーと) てじゅん※1
 Jidosha shito hosei (FR shito) tejun

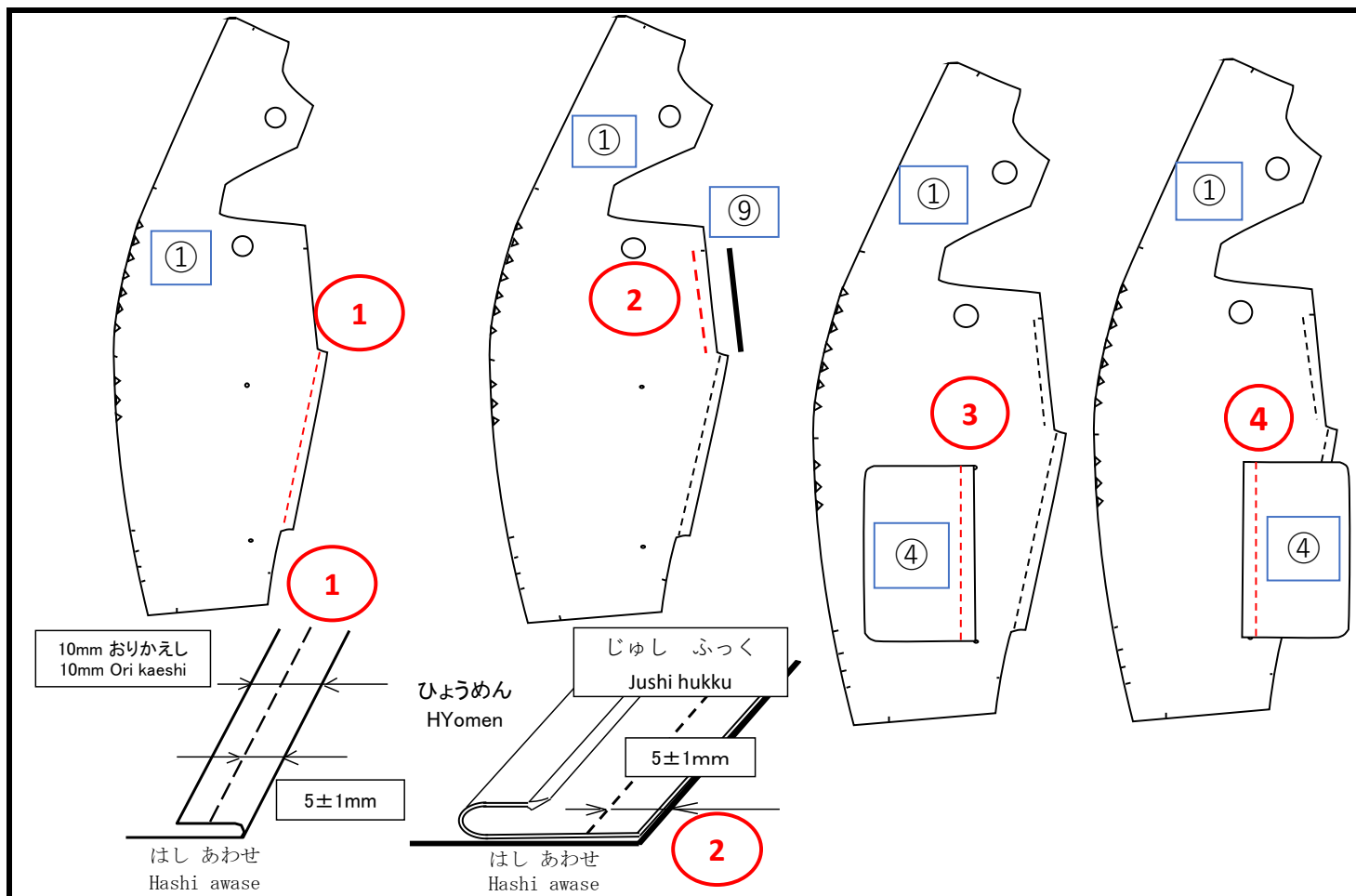

ぬい じゅん nui jun	ほうせい ないよう Hosei naiyo	しかかり ばんごう Shikakari bango	すんぼうまたは きかく Sunpo mata wa kikaku	びこう Biko
①	1(さいだんひん)をおりかえして、すてっちのようにほうせいします。 1 (Saidanhin) wo ori kaeshite, sutetchi no yo ni hosei shimasu.	<A>	5 mm± 1 mm	1はうらむきでほうせいです。 1 wa uramuki de hosei desu.
②	<A> 1×9(じゅし)をぬいあわせます。(L=100mm) <A> 1 x 9 (jushi) wo nui awase masu. (L=100mm)		5 mm± 1 mm	9はひょうひおもてにつけます。 9 wa hyohi omote ni tsuke masu.
③	 1×4(さいだんひん)をぬいあわせます。 1 x 4(Saidanhin) wo nui awase masu.	<C>	1 0 mm± 1 mm	4はうらむきのほうせいです。 4 wa ura muki no hosei desu.
④	<C> 4をおりかえして、すてっちのようにほうせいします。 <C> 4 wo ori kaeshite, sutetchi no yo ni hosei shimasu.		5 mm± 1 mm	4はおりかえすとおもてむきとなります。 4 wa ori kaesu to omote muki to narimasu.

※1 ほうせい てじゅん は、きほん てき な じゅん と します。
 ※1 Hosei tejun wa, kihon teki na jun to shimasu.

5. (2) じどうしゃ しーと ほうせい (FR しーと) てじゅん※1
 Jidosha shito hosei (FR shito) tejun

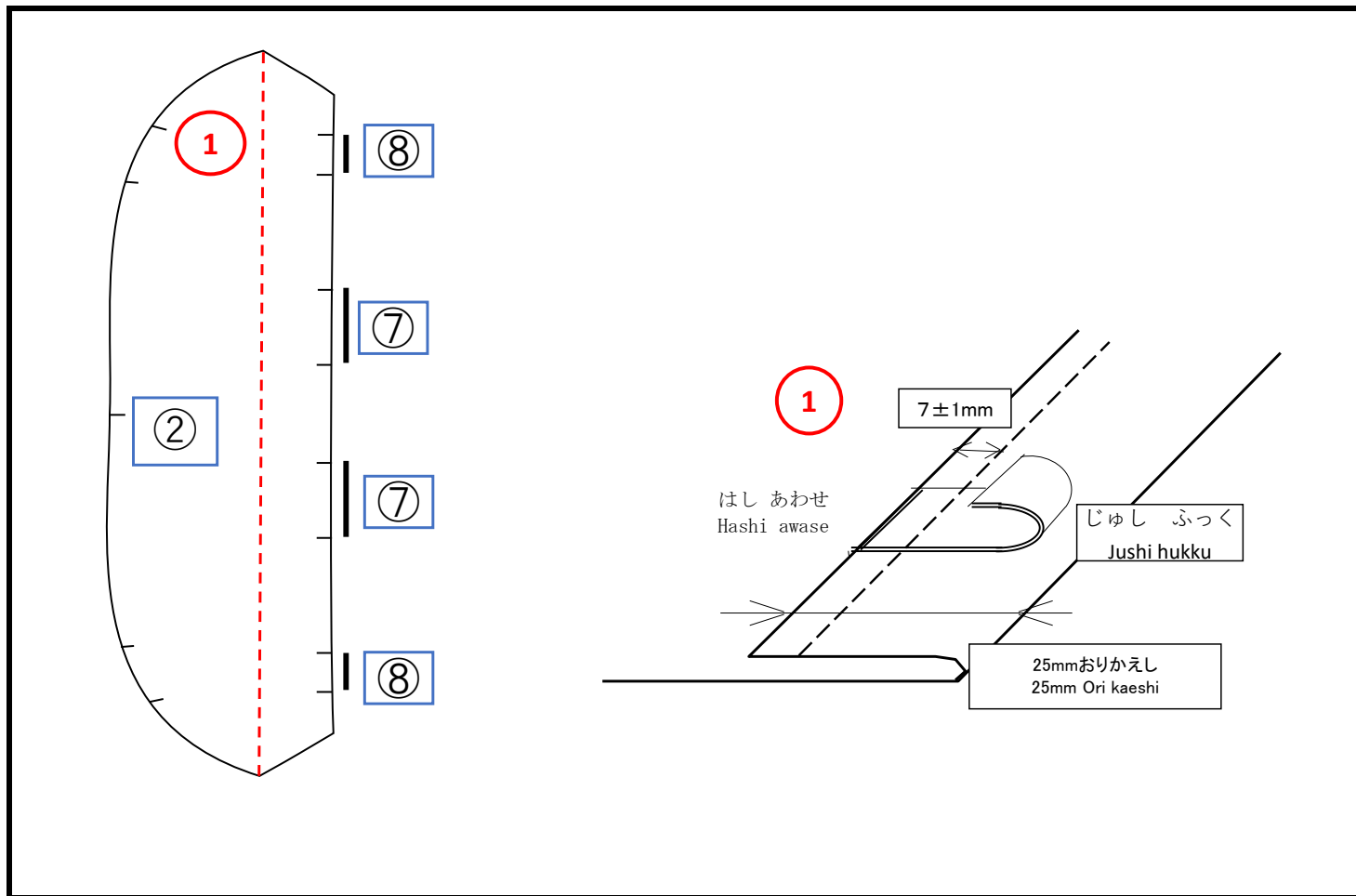

ぬい じゅん nui jun	ほうせい ないよう Hosei naiyo	しかかり ばんごう Shikakari bango	すんぼうまたは きかく Sunpo mata wa kikaku	びこう Biko
①	2(さいだんひん)をおりかえして、7(じゅし)2こと 8(じゅし)2 こをぬいあわせます。(L=25mm)(L=44mm) 2(Saidanhin) wo ori kaeshite,7(jusi) 2ko to 8(jusi) 2ko wo nui awase masu. (L=25mm)(L=44mm)		7 mm± 1 mm	2はうらむきでほうせいです。 2wa ura muki de hosei desu.

※1 ほうせい てじゅん は、きほん てきな じゅん と します。

※1 Hosei tejun wa, kihon teki na jun to shimasu.

5.
 (3) 自動車 シート ほうせい (FRシート) てじゅん※1
 Jidosha shito hosei (FR shito) tejun

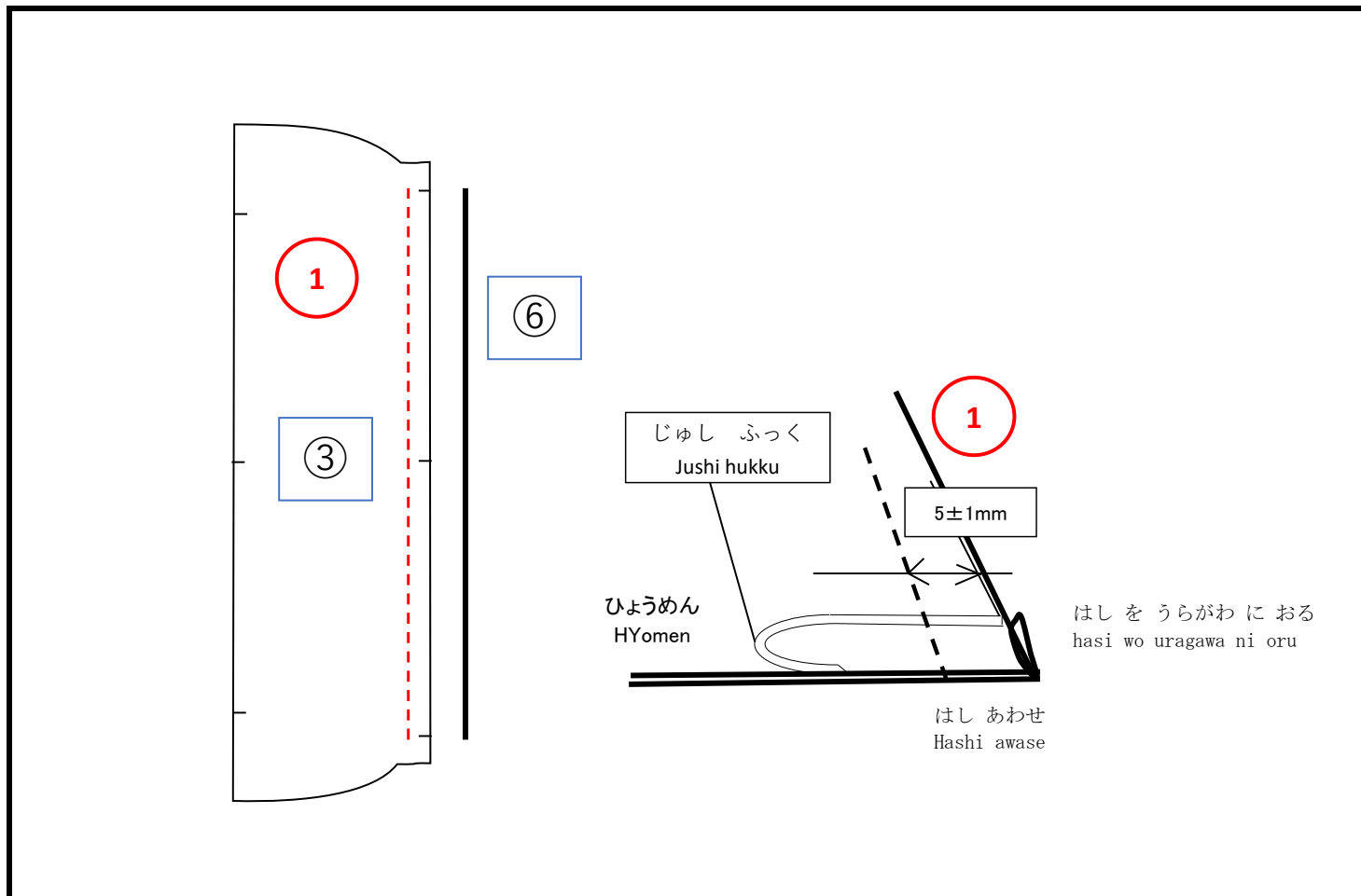

ぬい じゅん nui jun	ほうせい ないよう Hosei naiyo	しかかり ばんごう Shikakari bango	すんぼうまたは きかく Sunpo mata wa kikaku	びこう Biko
①	3(さいだんひん)の はし を うらがわ におり、6(じゅし)をぬい あわせます。(L=390mm) 3 (Saidanhin) no hasi wo uragawa ni ori 6 (jushi) wo nui awase masu. (L=390mm)		5mm ± 1 mm	6はひょうひおもてにつけます。 6wa hyohi omote ni tsuke masu. 3はうらむきでほうせいです。 3 wa ura muki de hosei desu.

※1 ほうせい てじゅん は、きほん てき な じゅん と します。

※1 Hosei tejun wa, kihon teki na jun to shimasu.